

Sprchová armatura pro mincovní automat

SA 1 a SA 11 jsou podpovrchové sprchové armatury určené pro novostavby, případně celkové rekonstrukce sociálních zařízení. Armatury řady SA jsou určeny k použití ve spojení s mincovními automaty firmy AZP Brno (typy MAS 1, MAS 2). Armatura je vybavena elektromagnetickým ventilem k otevírání přívodu vody do sprchy. Pouštění a zastavování vody si uživatel ovládá podle potřeby sám – tlačítkem na krytu armatury.

SA 1.1 – varianta pro jednu předmíchanou vodu, SA 1.TV – varianta s termostatickým ventilem, SA 11.1 – odolnější varianta SA 1.1 (systém uchycení je zkonstruován tak, že není vidět žádný šroub či vrut). Kryt z 2 mm silného plechu je možné „dotlačit“ až na úroveň stěny i při zazdění montážní krabice do nesprávné hloubky.

K těmto armaturám doporučujeme sprchová raménka SP 1, SP 2, SP 3, SP 4 nebo SP 5.

Výrobky jsou vyrobeny z nerezové oceli třídy ČSN 17240 (AISI 304). Z jiného materiálu na objednávku (např. AISI 316).

Pro ošetření výrobků z nerezů doporučujeme používat přípravek Würth – konzervace (obj. č. 0893 121 K), čištění (obj. č. 893 121 1).

SA 1



SA 1.1

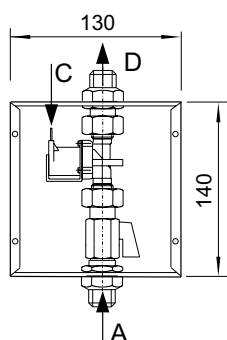

SA 11



SA 11.1

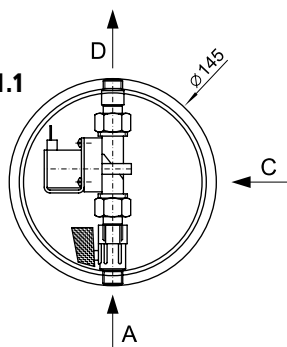

SA 1.TV

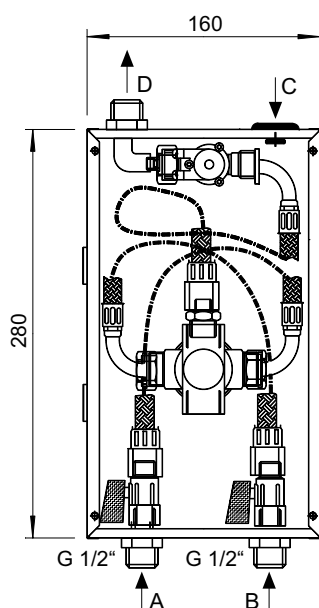

A – STUDENÁ VODA (SA 1.TV)
NAMÍCHANÁ VODA (SA 1.1, SA 11.1) G 1/2"
B – TEPLÁ VODA (SA 1.TV) G 1/2"
C – PŘÍVOD Z MAS
D – VÝSTUP K RAMÍNKU G 1/2"

Základní technické údaje

přívod vody:	G 1/2"
výstup ke sprchovému ramínku:	G 1/2"
tlak vody:	0,1–1,0 MPa
el. napájení:	12 V, 50 Hz
příkon:	5 VA
napájecí zdroj:	MAS 1 nebo MAS 2
hmotnost:	SA 1.1 – 1,1 kg SA 1.TV – 3,5 kg SA 11.1 – 1,5 kg

Kompletní dodávka

- instalační skříňka
- vstupní šroubení a výstupní šroubení
- nerezový kryt
- ovládací piezotlačítko
- elektromagnetický ventil
- termostatický ventil (SA 1.TV)
- kulový ventil (SA 1.1, SA 11.1)
- krycí montážní plech (SA 1.1, SA 11.1)
- distanční rámeček (SA 1.1)
- vnitřní propojovací hadice (SA 1.TV)
- drobný montážní materiál

Požadavky na stavební připravenost

1. Připravena nika pro instalaci skříňky ventilu
SA 1.1 – 150 × 150 × 70 mm
SA 1.TV – 290 × 170 × 70 mm
SA 11.1 – d = 150 × 75 mm
2. Připraven přívod vody
3. Připraven kabel pro propojení s MAS
4. Další příprava pro celkovou sestavu – viz katalogový list mincovních automatů MAS 1 nebo MAS 2

Typová provedení

- SA 1.1 – podpovrchová sprchová armatura na jednu vodu
- SA 1.TV – podpovrchová sprchová armatura na dvě vody s termostatickým ventilem
- SA 11.1 – podpovrchová sprchová armatura na jednu vodu