

VLU 02 MATNÝ POVRCH

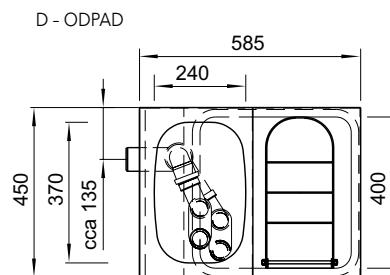
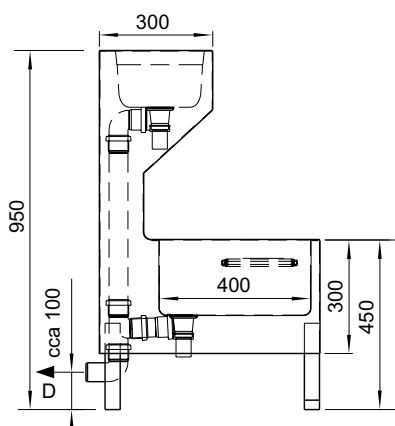

Nerezové stoly a dřezy SD

SD 01 | SD 02 | SD 03 | SD 04 | SD 05

Standardní povrchová úprava všech provedení je matná - tryskáno balotinou (na zakázku lze i jiná - např. kartáčováním). Zakázkově vyrábíme i další varianty: jiné rozměry, dvoudřezy, celooplášťené verze, lichoběžníkové stoly apod.

SD 01 MATNÝ POVRCH

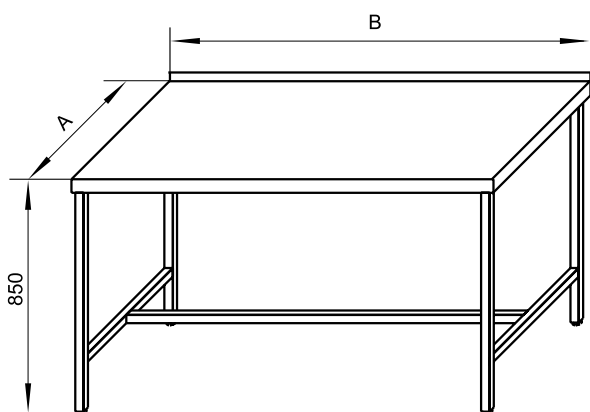

TYPOVÁ PŘÍMĚRY SD 01

SD 01.A.B (např. SD 01.600.1000)

A = 600, 700, 800

B = 1000, 1250, 1500, 1750, 2000

Obsahuje:

- pracovní deska vystužena
- nohy z jeklu 40 × 40 mm se stavitelnými zátkami
- trnož
- přední strana stolu vyztužena jeklem 50 × 30 mm, ostatní strany 30 × 30 mm

SD 02 MATNÝ POVRCH

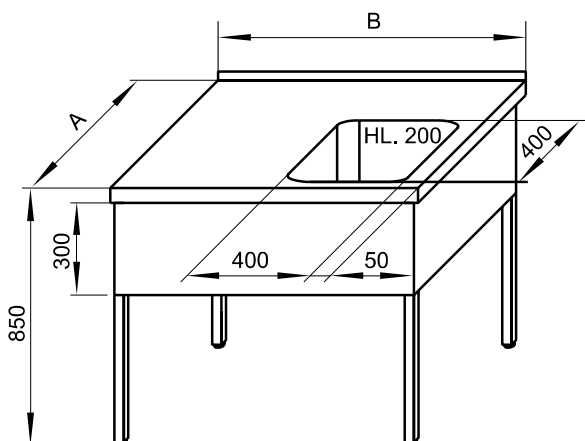

TYPOVÁ PŘÍMĚRY SD 02

SD 02.A.B (např. SD 02.600.1000)

A = 600, 700, 800

B = 1000, 1250, 1500, 1750, 2000

Obsahuje:

- pracovní deska vystužena
- vevařený lisovaný dřez 400 × 400 × 200 mm
- nohy z jeklu 40 × 40 mm se stavitelnými zátkami
- přední strana stolu vyztužena jeklem 50 × 30 mm, ostatní strany 30 × 30 mm
- opláštění čela a boků na výšku 300 mm
- sifon

SD 03 MATNÝ POVRCH

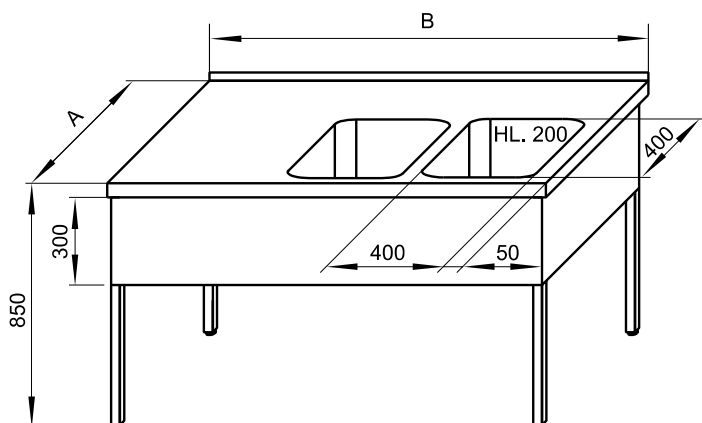

TYPOVÁ PROVEDENÍ SD 03

SD 03.A.B (např. SD 03.600.1000)

A = 600, 700, 800

B = 1000, 1250, 1500, 1750, 2000

Obsahuje:

- pracovní deska vystužena
- vevařené lisované dřezy 400 × 400 × 200 mm
- nohy z jeklu 40 × 40 mm se stavitelnými zátkami
- přední strana stolu vyztužena jeklem 50 × 30 mm, ostatní strany 30 × 30 mm
- opláštění čela a boků na výšku 300 mm
- 2 sifony

SD 04 MATNÝ POVRCH

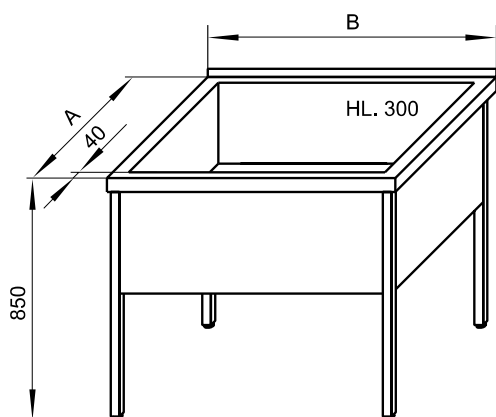

TYPOVÁ PROVEDENÍ SD 04

SD 04.A.B (např. SD 04.600.1000)

A = 600, 700, 800

B = 600, 700, 800, 1000, 1250, 1500

Obsahuje:

- rám a nohy z jeklu 40 × 40 mm
- vnitřní rohy bez zakulacení
- vnitřní spádování do středu
- sifon
- výškově stavitelné nohy
- neopláštěný

SD 05 MATNÝ POVRCH

NOVINKA

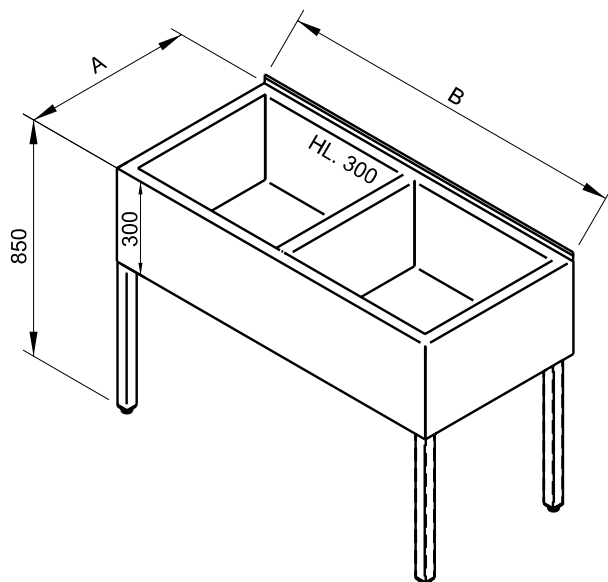

TYPOVÁ PROVEDENÍ SD 05

SD 05.A.B (např. SD 05.600.1250)

A=600, 700, 800

B=1250, 1500, 1750, 2000

Obsahuje:

- rám a nohy z jeklu 40 × 40 mm
- vnitřní rohy bez zakulacení
- vnitřní spádování do středu
- sifon
- výškově stavitelné nohy
- opláštění